



## THE QUIET ONE®

### The Quietest Commercial Blender Available

The ultimate blender with unparalleled sound reduction, exceptional beverage blends, and improved speed of service.

### Smart Product Design

- Up to 4 times quieter than the competition due to the advanced vibration dampening technology; resulting in quality drinks in a more enjoyable atmosphere
- Magnetically secured floating sound enclosure is dramatically easier to clean and disassemble with no screws to damage the enclosure
- 6 program buttons with 34 optimized programs for easier, consistent blending
- Advance® container creates faster, smoother pouring and has a longer blade life resulting in time and cost savings along with improved customer experience
- Air management and powerful  $\approx 3$  peak output HP motor reduces noise, improves reliability, and reduces down time

### La licuadora comercial más silenciosa a su disposición

Es lo último en licuadoras, con una reducción de sonido sin igual, excepcional mezcla de bebidas y una mayor celeridad en el servicio.

### Diseño inteligente de producto

- Hasta 4 veces más silenciosa que la competencia, gracias a la avanzada tecnología de amortiguación de vibración; lo que da como resultado bebidas de calidad en un entorno más placentero
- El gabinete de protección acústica, flotante y sujetado en forma magnética resulta considerablemente más fácil de limpiar y desensamblar con sin tornillos que dañen el cerramiento
- Cuenta con 6 botones de programación y 34 programas optimizados para brindar un licuado más simple y consistente
- El vaso Advance® permite servir más rápida y suavemente, además de contar con cuchillas de mayor vida útil, lo que permite ahorrar tiempo y dinero, a la vez que se brinda una mejor experiencia para el cliente
- El poderoso motor de  $\approx 3$  caballos de potencia máxima de salida junto con el control del aire reducen el ruido, mejoran la confiabilidad y disminuyen el tiempo de inactividad



**The Quiet One®**

Item Number: On-Counter: 36019  
 In-Counter: 40009

Motor: ≈3 peak output horsepower motor

Electrical: 120 V, 50/60 Hz, 15.0 A

Pack: Includes The Quiet One® with 48 oz. high-impact, clear/stackable Advance® container complete with Advance blade assembly and lid, and removable compact enclosure.

Net Weight: 20.0 lbs, (28.0 lbs. with box)

Dimensions:  
 On-Counter: 18.0 x 8.5 x 10.7 in. (H x W x D)  
 Height with lid open: 24.5 in.

In-Counter: 16.5 x 8.5 x 10.7 in. (H x W x D)  
 Height with lid open: 23.0 in.  
 Depth below counter: 1.2 in.

Made in the U.S.A. with a minimum of 70% U.S.A. content.  
**FOR COMMERCIAL USE ONLY.**

Warranty: The Quiet One is backed by a three-year warranty on motor base parts and a one-year warranty on labor. For more information regarding this warranty, please call 1.800.437.4654 for customer service.

**Also Available / Disponible También**

**Additional Containers / Vasos Adicionales:**

Complete with blade assembly and lid.  
 Completo con juego de cuchillas y tapa.

**Item Number / Tema Número:**

15978: 48 oz. Advance container / 1,4 L vaso Advance

Unit is available in international voltages, please contact Vitamix international customer service for information.

La unidad está disponible en voltajes internacionales; comuníquese con el Servicio internacional de atención al cliente de Vitamix para obtener más información.

**The Quiet One®**

Tema Número: De Sobremesa: 36019  
 Empotrada: 40009

Motor: Motor de ≈ 3 caballos de potencia máxima de salida

Eléctrico: 120 V, 50/60 Hz, 15,0 A

Embalaje: Incluye una The Quiet One® con vaso Advance® de 1,4 L, transparente, apilable y resistente a impactos, completo con conjunto de cuchillas Advance y tapa, además del cerramiento compacto desmontable.

Peso neto: 9,1 kg, (12,7 kg con caja)

Dimensiones:  
 De Sobremesa: 45,7 x 21,6 x 27,2 cm (H x A x P)  
 Altura con la tapa abierta: 62,2 cm

Empotrada: 41,9 x 21,6 x 27,2 cm (H x A x P)  
 Altura con la tapa abierta: 58,4 cm  
 Profundidad bajo el mostrador: 3,0 cm

Fabricado en los EE. UU. con un mínimo de 70% de material estadounidense. **SOLAMENTE PARA USO COMERCIAL.**

Garantía: The Quiet One está respaldada por una garantía de tres años sobre las piezas básicas del motor y por una garantía de un año sobre la mano de obra. Para obtener más información acerca de esta garantía, comuníquese con el servicio de atención al cliente llamando al 1.800.437.4654.

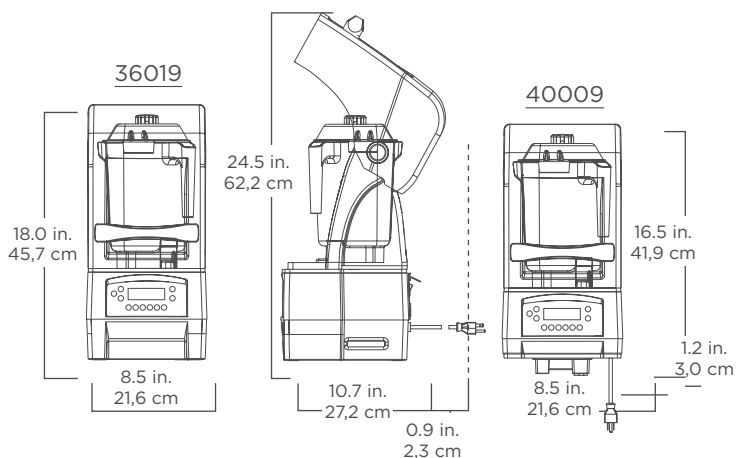

Where Applicable / Según Corresponda:

